

informacja techniczna

Moduł elektrorygiel dla centrerek ST 51, ST 61, ST63, ST64, ST REX



Zastosowanie:

- umożliwia podłączenie elektrorygla do centralki ST 51, ST 61, ST63, ST64 i ST REX.



Wskazówka

- Elektrorygiel może działać w pozycji bramy „otwarte”, „zamknięte” lub „otwarte+zamknięte” w zależności od ustawienia w menu centralki.

Dane techniczne

Moduł elektrorygiel	
napięcie wyjściowe dla rygla	12–18Vd.c.
integrowalny do centralki	ST 51, ST 61, ST63, ST64, ST REX
nr art.	13810240

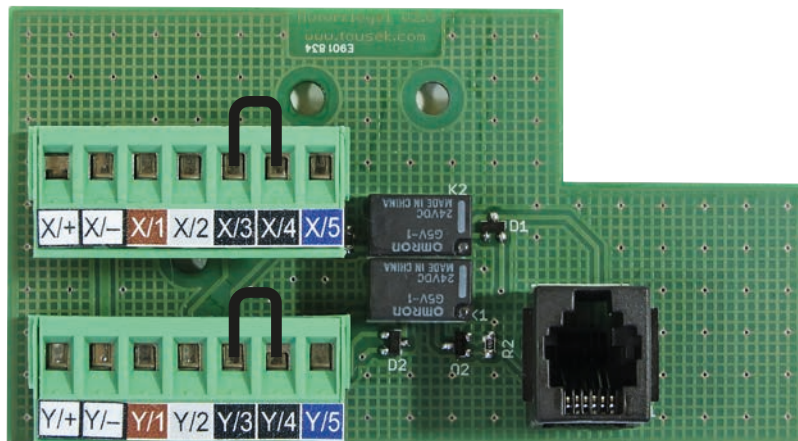

www.tousek.com

Tousek Ges.m.b.H. Österreich
A-1230 Wien
Zetschegasse 1
Tel. +43/ 1/ 667 36 01
Fax +43/ 1/ 667 89 23
info@tousek.at

Tousek GmbH Deutschland
D-83395 Freilassing
Traunsteiner Straße 12
Tel. +49/ 8654/ 77 66-0
Fax +49/ 8654/ 57 196
info@tousek.de

Tousek Benelux NV
BE-3930 Hamont - Achel
Buitenheide 2A/ 1
Tel. +32/ 11/ 91 61 60
Fax +32/ 11/ 96 87 05
info@tousek.be

Tousek Sp. z o.o. Polen
PL 43-190 Mikołów (k/Katowic)
Gliwicka 67
Tel. +48/ 32/ 738 53 65
Fax +48/ 32/ 738 53 66
info@tousek.pl

Tousek s.r.o. Tschechische Rep.
CZ-252 61 Jeneč u Prahy
Průmyslová 499
Tel. +420 / 777 751 730
info@tousek.cz



tousek
AUTOMATYCZNE NAPĘDY DO BRAM

GRUPA TOUSEK AUSTRIA



Uwaga



- Przed otwarciem pokrywy obudowy bezwzględnie wyłączyć główne zasilanie!
- Przy włączonym zasilaniu całe wnętrze centralki "stoi pod napięciem".
- Należy przestrzegać obowiązujących przepisów bezpieczeństwa, aby nie doszło do porażenia prądem.
- Urządzenie może zostać podłączone wyłącznie przez wykwalifikowany personel.



Podłączenie modułu elektrorygla

- Centralka napędu aby móc sterować centralką elektrorygla wymaga wpięcia specjalnego modułu. Dla 2-skrzydł. bram można używać 2-óch elektrorygli. Wtedy kostka zaciskowa dla pierwszego rygla oznaczona jest jako „X” a dla drugiego „Y”.

Podłączenie modułu



- **UWAGA: centralkę odłączyć od zasilania!**
- Moduł (patrz rys.) wbudować do centralki napędu w pozycji (P) używając bolców dystansowych i śrub będących na wyposażeniu.
- Moduł podłączyć do gniazda RJ (E) w centralce sterującej.
- Połączyć zdejmowalne zaciski „X”, „Y” modułu z zaciskami centralki elektrorygla).
- Po zakończeniu podłączeń należy aktywować w menu centralki tryb Elektrorygiel („Akcesoria / Zaryglowanie” i „Akcesoria / Elektrorygiel”)

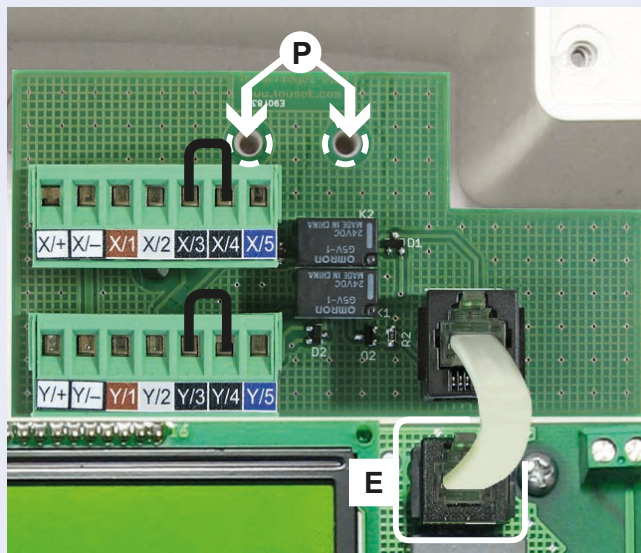

np. ST61 ze zintegrowanym modulem elektrorygla



WAŻNE: Stosując tylko jeden elektrorygiel należy zastosować mostek w nieużywanej kostce zaciskowej (czyli w kostce dla drugiego rygla)

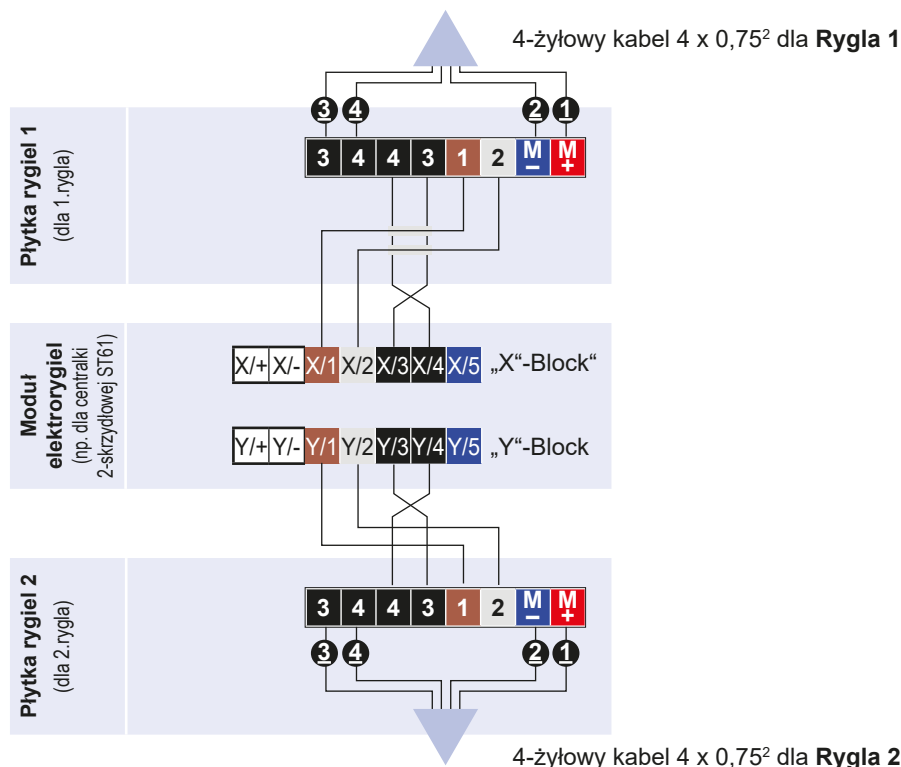

Zastrzegamy sobie prawo do zmian wymiarów i zmian technicznych !